



# Fitting Instructions

TOWBAR SK11B  
for SKODA FABIA (March 2000 - )  
VW POLO (2002 - )  
SEAT IBIZA (2002 - )

## MATERIALS

A	1	Tubular Crossbar with European facing to 94/20/EC – A50-1
B	2	Spreader Plate with 4 Cage Nuts
D	4	M10 x 35 x 1.5mm Bolts, Lock Washers, Large Flat Washers (40mm O.D.) and cage Nuts.
E	1	Side Arm
G	4	M12x35x1.75mm Bolts, Nuts and Lock Washers
H	1	ZEP35 Electrical plate (not shown)
CB	2	M16x50x2.0mm Coupling Bolts, Nuts and Lock Washers

## FITTING

1. Remove bumper (1 torq screw under lower edge of bumper on each side, 4 torq screws around each wheel arch, 2 torque screws behind each light (remove lights). Remove steel bumper beam (3 M8 nuts each side). Uncover holes in chassis rails for Bolts (D). These are covered with tape and / or mastic.
2. Install Cage Nuts into Side Arms (E) and Spreader Plates (B) (Use Cage Nut Installation Guide provided).
3. Insert Side Arm (E) into chassis rails. Attach end of Side Arm using Bolt (D). Insert Spreader Plate (Use Pliers to assist) in to chassis rail, Insert Bolts (D) locating Spreader Plate.
4. Attach Crossbar (A) to Side Arms (E) using Bolts (G). Ensuring Side Arms and Crossbar are level, **Tighten all Bolts.**
5. Cut bumper as shown. Place a protective cover over Crossbar neck. Refit bumper, ensuring lower edge of bumper fits underneath two tags located on underside of vehicle.

**NOTES:** This towbar must be used with either a Witter Towball (part number Z1) or Class A50-1 or A50-X towball dimensionally conforming to A50-1 with a 'D' and 'S' value greater than or equal to that of the towbar.

Please refer to vehicle specification for trailer weight and nose load limits, which **must be observed.**

**Recommended torque settings:** M10 - 53 Nm, M12 - 95 Nm, M16 - 214 Nm

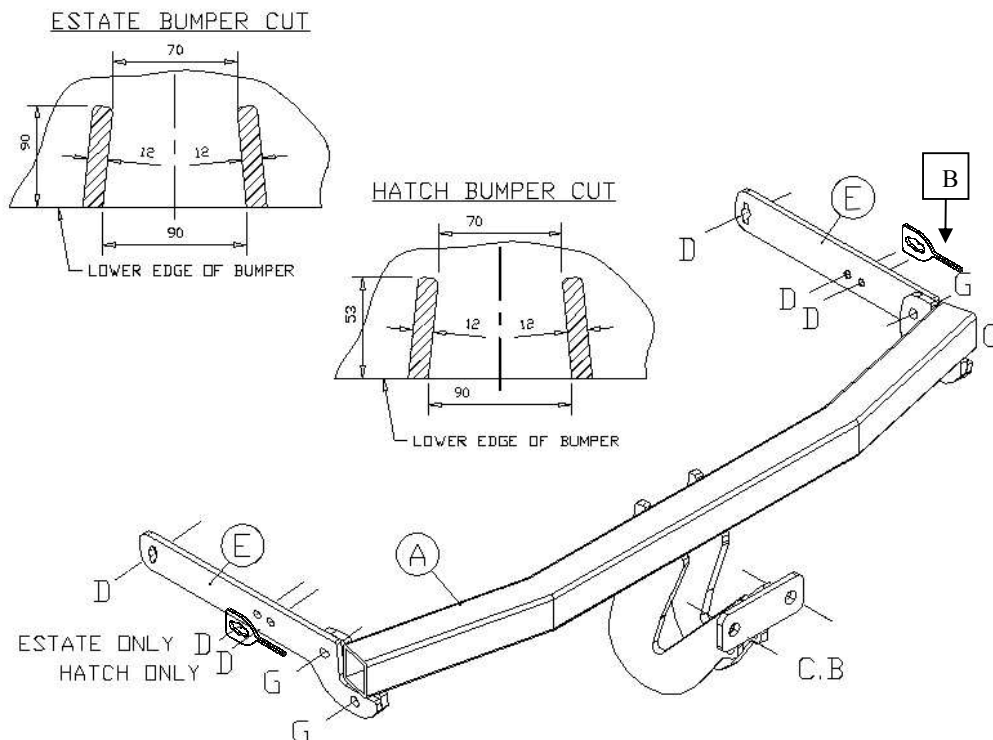

Nm, M12 - 95 Nm, M14 - 150 Nm, M16 - 214 Nm

WITTER TOWBARS Deeside, Flintshire CH5 2NY www.witter-towbars.co.uk

Issue 4 SK11A



W0001SK11B-FIT\$041102030000



# Notice de montage

ATTELAGE pour **SK11B**  
**SKODA FABIA** (Mars 2000 - )  
**VW POLO** (2002 - )  
**SEAT IBIZA** (2002 - )

## DESIGNATION

A	1	Traverse principale conforme à la Directive Européenne 94/20/EC A50-1
B	2	Platine de support et 4 écrous prisonniers Witter
D	4	Vis M10 x 35 x 1.5mm, rondelles frein, et rondelles plates larges (Ø 40mm)
E	2	Bras latéraux
G	4	Vis M12x35x1.75mm, écrous, et rondelles frein
CB	2	Vis d'attelage M16x50x2.0mm, écrous, et rondelles frein
Z	1	Plaque électrique ZEP35 (non illustrée)

## MONTAGE

1. Démonter le pare-chocs (1 vis torx de chaque côté de la partie inférieure du pare-chocs, 4 vis torx dans les ailes, 2 vis torx derrière chaque feu (enlever les feux). Retirer la barre de renfort du pare-chocs (3 écrous M8 de chaque côté).
2. Insérer les écrous prisonniers sur la platine (B) et les bras latéraux (E) comme indiqué sur la notice de montage fourni séparément.
3. Enlever le ruban adhésif et/ou le mastic qui couvrent les trous sur les longerons afin d'insérer les vis (D). Fixer le bras latéral gauche (E) dans le longeron gauche et le bras latéral droit (F) dans le longeron droit. Fixer avec les 2 vis (D) de chaque côté.
4. Assembler la traverse principale (A) aux bras latéraux (E) et (F) en utilisant la visserie (G). S'assurer du bon positionnement des bras latéraux et de la traverse principale. **Bloquer l'ensemble de la boulonnerie.**
5. Faire une découpe comme indiqué ci-dessous. Remonter le pare-chocs en protégeant l'attelage et en s'assurant que les deux pattes de fixations situées sous le véhicule rentrent bien dans celui-ci.

**Remarque:** Cet attelage doit être utilisé avec soit une rotule Witter (Référence Z11) ou une rotule de classe A50-1 ou A50-X dimensionnée conformément à la classe A50-1 avec une valeur 'D' et 'S' supérieure ou égale à celle de l'attelage.

Veillez vous référer aux données du constructeur pour le poids tractable maximum du véhicule et le poids maximum admis sur la boule.

**Couples de serrage préconisés:** M10 - 53 Nm, M12 - 95 Nm, M16 - 214 Nm

COUPE DU PARE-CHOC  
POUR MODELE BREAK

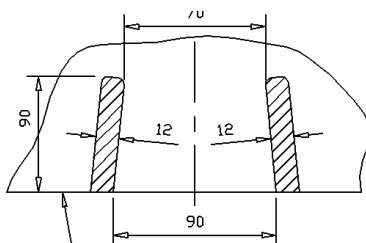

ARETE INFERIEUR DU  
PARE-CHOC

COUPE DU PARE-CHOC  
POUR MODELE HAYON

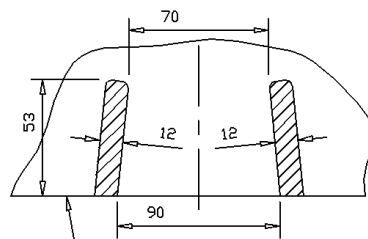

ARETE INFERIEUR DU  
PARE-CHOC

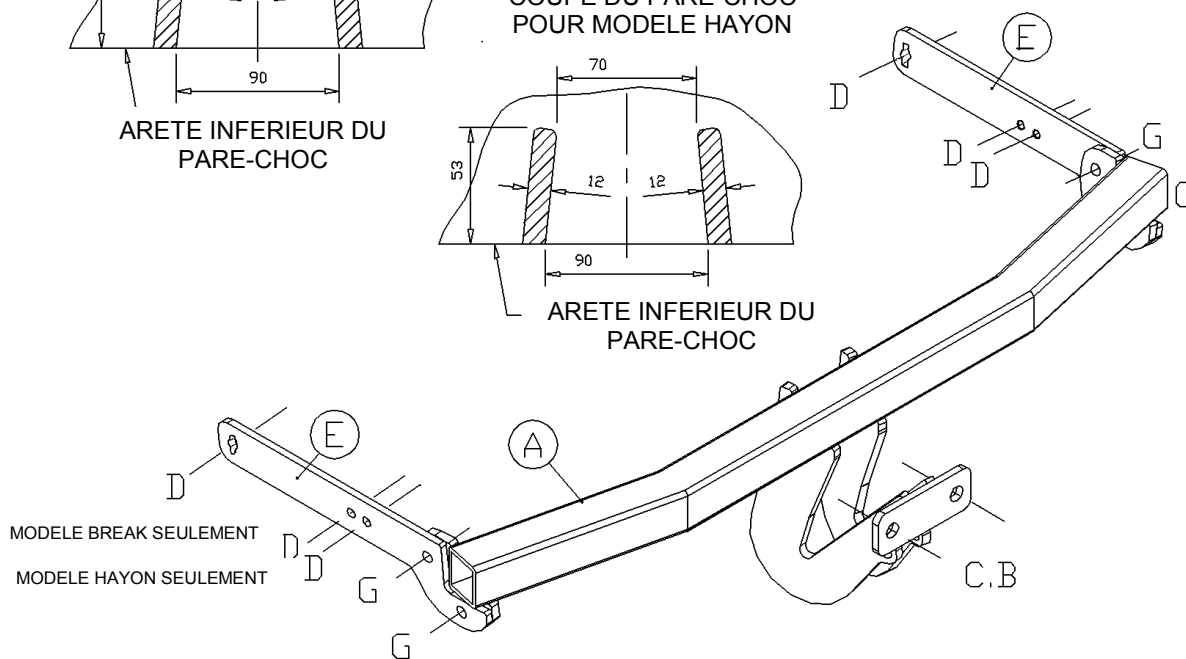

W0001SK11B-FIT\$041102030000

B





W0001SK11B-FIT\$041102030000